

## Комплектовочная ведомость деталей комода «Формула».

Номер позиции	Наименование деталей	Кол-во
1	Крышка	1
2	Основание	1
3	Боковина левая/правая	1/1
4	Задняя стенка комода (ДВП)	1/1
5	Фасад ящика (рамочный)	3
6/7	Боковина ящика левый/правый	3/3
8	Задняя стенка ящика	3
9	Дно ящика	3

## Комплектовочная ведомость фурнитуры комода «Формула».

Номер позиции	Наименование фурнитуры	Количество фурнитуры, шт.
10	Евровинт	4
11	Шпилька (стяжка эксцентриковая)	10
12	Гайка диам.15 (стяжка эксцентриковая)	10
13	Опора регулируемая	4
14	Шуруп 3.5x16	40
15	Гвоздь	60
16	Ручка мебельная 96мм	3
17	Шуруп 4x25	6
18	Шуруп 4x40	12
19	Направляющие роликовые на ящик	3 комплекта
20	Ключ Z-образный (4мм)	1

### 3. Правила эксплуатации и ухода за мебелью.

3.1. Мебель должна храниться и эксплуатироваться в крытых отапливаемых помещениях при темп-ре не ниже +2 градуса и относительной влажности воздуха от 45 до 70%.

3.2. При ослаблении крепления соединений необходимо периодически подтягивать винты, шурупы, стяжки и т.п.

3.3. Поверхность изделия следует предохранять от различных растворителей, щелочей, кислот и механических повреждений.

3.4. Поверхности изделий можно освежить, применяя специальные составы, которые имеются в хозяйственных магазинах.

3.5. Помните, что сохранность и долговечность изделия зависит не только от ее конструкции и качества материалов, но и от правильной эксплуатации и ухода за ней.

## ПАСПОРТ И ИНСТРУКЦИЯ ПО СБОРКЕ Комод «Формула».

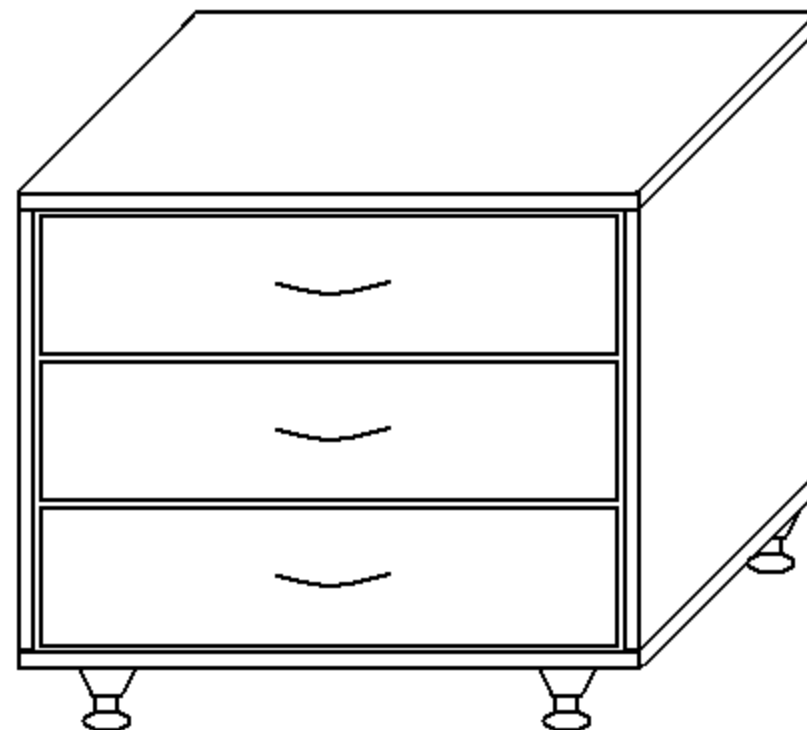

**Длина – 710 мм**

**Глубина – 450 мм**

**Высота – 820 мм**

Рис.1 Общий вид комода «Формула».

### Уважаемый покупатель!

Комод изготовлен по ТО 5617-11-00257561-969 в соответствии с требованиями ГОСТ 16371-93 Мебель.

#### Гарантийные обязательства

Предприятие-изготовитель гарантирует соответствие изделия требованиям ГОСТ 16371-93 при соблюдении условий транспортировки, сборки, эксплуатации и хранения.

Гарантийный срок – 24 месяца. Срок исчисляется со дня продажи изделия. В случае обнаружения производственных дефектов, предприятие обязуется устранить их путём ремонта на месте или замены отдельных деталей или изделия. Гарантия не распространяется на мебель, имеющую механические повреждения (риски, вырывы, царапины и др.) возникшие при транспортировке, в процессе неправильной сборки и эксплуатации, а также имеющую утолщение щитов от влаги (разбухание), возникшие от неправильного ухода. Срок службы изделия 10 лет.

#### 1. Сборка ящика.

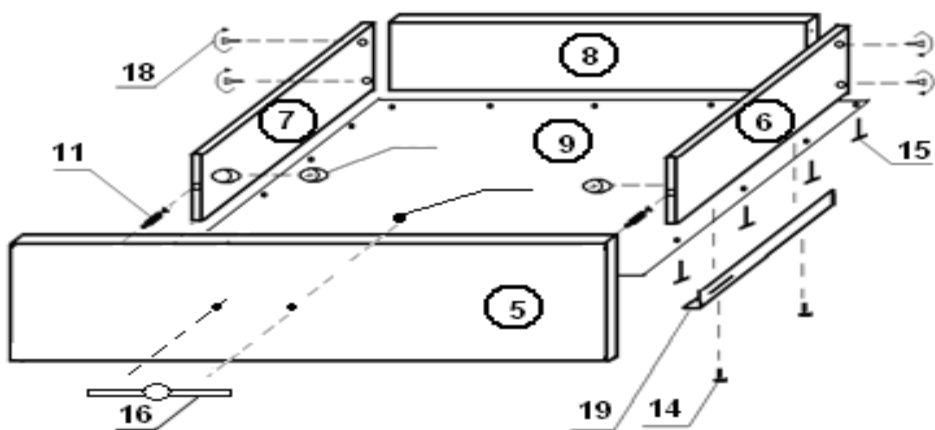

#### Внимание!

Предприятие-изготовитель оставляет за собой право вносить незначительные изменения, не ухудшающие качества изделия.

#### 2. Схема сборки комода «Формула».

